



Make an impact with fastening technology .

DAIWA KASEI
大和化成工業株式会社

小島グループの一員としての歩み

Footsteps as a member of the Kojima Group

大和化成工業は、自動車部品を製造する小島プレス工業(株)のグループ企業として、世界中の自動車メーカーのために製品開発を進めてきました。

As a group company of Kojima Industries Corporation, which manufactures automotive parts, Daiwa Kasei Industry has been developing products for automobile manufacturers all over the world.



会社概要

| | |
|--------|---------------------|
| 社名 | 大和化成工業株式会社 |
| 資本金 | 9,000 万円 |
| 従業員 | 414 名 |
| 本社工場 | |
| 所在地 | 愛知県岡崎市保母町字上平地1番地 |
| 電話番号 | (0564) 47-3011 |
| FAX 番号 | (0564) 47-3616 |
| 設立 | 1972 年 7 月 |
| 敷地面積 | 30,213 ㎡ |
| 建物面積 | 6,277 ㎡ |
| 額田工場 | |
| 所在地 | 愛知県岡崎市片寄町字細久後 9 - 1 |
| 電話番号 | (0564) 85-0180 |
| FAX 番号 | (0564) 85-0181 |
| 設立 | 2017 年 8 月 |
| 敷地面積 | 65,534 ㎡ |
| 建物面積 | 6,656 ㎡ |
| 役員 | |
| 取締役社長 | 小島 栄二 |
| 取締役副社長 | 河合 邦彦 |
| 専務取締役 | 蟹井 賢治 |
| 取締役 | 坂野 克彦 |
| 取締役 | 花岡 弘昌 |
| 取締役 | 碓 修一 |
| 監査役 | 小田 雅章 |

主要製品

ワイヤーハーネスクランプ
ワイヤーハーネスポテクター
外装用クッションクリップ
内装用クッションクリップ
外装用クリップ
内装用クリップ

Company Outline

| | |
|---------------------------------------|---|
| Company name | Daiwa Kasei Industry Co., Ltd. |
| Capital | JPY 90,000,000 |
| Number of employees | 414 people |
| Main Factory | |
| Headquarters | 1 Kamihirachi, Hobo-cho, Okazaki, Aichi, Japan |
| Tel | +81-564-47-3011 |
| Fax | +81-564-47-3616 |
| Establishment | July 1972 |
| Land area | 30,213 ㎡ |
| Building area | 6,277 ㎡ |
| Nukata Factory | |
| Headquarters | 9-1 Hosokugo, Katayose-cho, Okazaki, Aichi, Japan |
| Tel | +81-564-85-0180 |
| Fax | +81-564-85-0181 |
| Establishment | August 2017 |
| Land area | 65,534 ㎡ |
| Building area | 6,656 ㎡ |
| Directors | |
| Eiji Kojima, President | |
| Kunihiko Kawai, Vice President | |
| Kenji Kanii, Senior Managing Director | |
| Katsuhiko Banno, Director | |
| Hiromasa Hanaoka, Director | |
| Shuichi Hazama, Director | |
| Masaaki Oda, Auditor | |

Main Products

Clamp, wiring harness
Protector, wiring harness
Cushion clip for exterior parts
Cushion clip for interior parts
Clip for exterior parts
Clip for interior parts



沿革

| | | |
|-------|-----|--|
| 1972年 | 7月 | 小島プレス工業(株)のクランプ専門メーカーとして若宮工業(株)より独立。豊田市下林町に設立。資本金2,000万円 コーティング被膜クランプ製造開始 |
| 1973年 | 7月 | チューブ被膜クランプ製造開始 |
| 1975年 | 8月 | 押し出し被膜クランプ製造開始 |
| 1976年 | 8月 | 射出成形クランプ製造開始 インサート成形クランプ製造開始 |
| 1977年 | 4月 | コルゲートチューブ製造開始 |
| 1980年 | 3月 | 岡崎市保母町に会社移転 |
| 1984年 | 6月 | 成形品欠肉検出装置(SSD)開発 |
| 1988年 | 12月 | 米国・インディアナ州にD.A.Inc.設立(通称DA) トヨタ向けベルトクランプ自動結束機開発 |
| 1990年 | 11月 | 協豊会原価改善事例最優秀賞受賞 |
| 1994年 | 5月 | 内外装用クリップ受注開始 |
| 1995年 | 1月 | 2色成形クランプ受注開始 |
| | 4月 | サブワイヤーハーネス受注開始 |
| | 9月 | タイ・バンコクにDaiwa Kasei (Thailand) Co.,Ltd.設立(通称DAT) |
| 1996年 | 1月 | スズキ自動車(株)受注開始 |
| | 2月 | 三菱自動車(株)受注開始 |
| 1997年 | 5月 | クラスタークリップ受注開始(トヨタ・スズキ) |
| | 12月 | ISO9001 認証取得 |
| 1999年 | 6月 | マツダ(株)受注開始 |
| | 8月 | QS9000 認証取得 |
| 2000年 | 6月 | 英国・リーズにDaiwa Kasei Europe Ltd. 設立(通称DAE) |
| | 7月 | ISO14001 認証取得 |
| | 8月 | 本田技研工業(株)受注開始 |
| 2001年 | 5月 | プラグホール受注開始 |
| 2002年 | 8月 | トヨタ向け標準品クッションクリップ量産開始 |
| 2003年 | 5月 | 中国・広東省東莞市に東莞大和化成汽車零配件有限公司設立(通称DAC) |
| 2004年 | 6月 | 日産向け標準クランプ受注開始 |
| 2005年 | 10月 | TPM 優秀賞第2類受賞 |
| 2007年 | 5月 | 市場工場設立(ナイロン・2色成形専門工場) |
| | 7月 | ISO/TS16949 認証取得 |
| 2008年 | 1月 | D.A.Inc. SANTA TERESA FACTORY 設立 |
| | 10月 | TPM 優秀継続賞受賞 |
| 2009年 | 2月 | 第29回(平成20年度)優秀省エネルギー機器 社団法人日本機械工業連合会会長賞受賞 機器名:時差射出工法による低圧コンパクト成形機 |
| 2010年 | 2月 | 太陽光発電装置設置 |
| 2012年 | 8月 | インド・ニューデリーにDaiwa Kasei India Private Limited 設立(通称DAI) |
| | 10月 | TPM 特別賞受賞 |
| 2015年 | 6月 | Daiwa Kasei Europe B.V.(DAE) オランダ・ロッテルダムに移転 |
| 2017年 | 8月 | 額田工場設立(ナイロン・2色成形専門工場) |

Corporate History

| | | |
|------|------|---|
| Jul. | 1972 | Separated from Wakamiya Kogyo, Ltd., and set up an independent manufacturing company specializing in clamp production in Shimobayashi-cho, Toyota City. Capital: JPY 20,000,000 Began production of coated clamps |
| Jul. | 1973 | Began production of coated tube clamps |
| Aug. | 1975 | Began production of coated extrusion clamps |
| Aug. | 1976 | Began production of injection molding clamps Began production of insertion molding clamps |
| Apr. | 1977 | Began production of corrugated tubes |
| Mar. | 1980 | Transferred location to Hobo-cho, Okazaki City |
| Jun. | 1984 | Developed Short Shot Detector (SSD) |
| Dec. | 1988 | Established D. A. Inc. in Indiana, U.S.A. (DA) Developed an automatic assembly machine for belt clamps for Toyota |
| Nov. | 1990 | Received the top Kyohokai Award for cost improvement |
| May. | 1994 | Began receiving orders for clips for interior/exterior parts |
| Jan. | 1995 | Began receiving orders for two-color injection clamps |
| Apr. | | Began receiving orders for sub wiring harnesses |
| Sep. | | Established Daiwa Kasei (Thailand) Co.,Ltd. in Bangkok, Thailand (DAT) |
| Jan. | 1996 | Began receiving orders from Suzuki Motor Corp |
| Feb. | | Began receiving orders from Mitsubishi Motor Corp |
| May. | 1997 | Began receiving orders for cluster clips for interior parts (Toyota, Suzuki) |
| Dec. | | Obtained ISO9001 Certification |
| Jun. | 1999 | Began receiving orders from Mazda Motor Corp |
| Aug. | | Obtained QS9000 Certification |
| Jun. | 2000 | Established Daiwa Kasei Europe Ltd. in Leeds, U.K. (DAE) |
| Jul. | | Obtained ISO 14001 Certification |
| Aug. | | Began receiving orders from Honda Motor Co., Ltd. |
| May. | 2001 | Began receiving orders for plug holes |
| Aug. | 2002 | Began mass-production of standard cushion clips for Toyota |
| May. | 2003 | Established Dong Guang Da Hehua Cheung Qiche Ling Peijian You Xian Gongxi in Guang Dong Sheng Dong Guang, China (DAC) |
| Jun. | 2004 | Began receiving orders for standard clamps for Nissan |
| Oct. | 2005 | Won the Award for TPM Excellence-Second Category |
| May. | 2007 | Established Ichiba factory (Specialty factory for nylon and two-color injection molding) Obtained ISO/TS16949 Certification |
| Jan. | 2008 | Established D.A. Inc. SANTA TERESA FACTORY |
| Oct. | | Won the Award for Excellence in Consistent TPM Commitment |
| Feb. | 2009 | Won the 29th JMF's President Award in the Energy Conserving Machinery Award Project: Low-pressure compact injection machine (Time lag injection) |
| Feb. | 2010 | Installed solar power generation devices |
| Aug. | 2012 | Established Daiwa Kasei India Private Limited in New Delhi, India (DAI) |
| Oct. | | Won the Award for the TPM Special Prize |
| Jun. | 2015 | Transferred Daiwa Kasei Europe B.V. to Rotterdam, Netherlands |
| Aug. | 2017 | Established Nukata factory (Specialty factory for nylon and two-color injection molding) |

分社分業体制で専門性高い小島グループ

The Kojima Group: Expertise through "One business, one company"

小島グループは常により良い製品を作るために、

グループ各社が専門性を発揮できる分社分業体制で、製品の品質を高めています。

In order to make better products cheaper at all times, the Kojima Group is improving the quality of its products by splitting up companies and labor, allowing group companies to demonstrate their expertise.

Kojima Group Companies

【長野県】 Nagano Prefecture

15 上松電子(株) AGEMATSU DENSHI INC.

【岐阜県】 Gifu Prefecture

13 明和工業(株) MEIWA INDUSTRY CO., LTD.

14 明光化成工業(株) MEIKO PLASTICS CO., LTD.

【福岡県】 Fukuoka Prefecture

18 九州小島(株) KYUSHU KOJIMA INDUSTRIES CORPORATION

【岩手県】 Iwate Prefecture

16 東北KAT(株) TOUHOKU KAT INC.

【東京都】 Tokyo Metropolis

17 協和電機化学(株)
KYOWA ELECTRIC & CHEMICAL CO., LTD.

【愛知県】 Aichi Prefecture

1 小島プレス工業(株) KOJIMA INDUSTRIES CORPORATION

2 ハマプロト(株) HAMAPROTO CO., LTD.

3 東和ブロー(株) TOUWA BLOW CO., LTD.

4 テクノハマ(株) TECHNOHAMA CO., LTD.

5 真和工業(株) SHINWA INDUSTRY CO., LTD.

6 プラマック(株) PLAMAC CO., LTD.

7 豊和化成(株) HOWA PLASTICS CO., LTD.

8 昌和合成(株) SHOWA GOSEI CO., LTD.

9 小島産業(株) KOJIMA SANGYO CO., LTD.

10 丸和電子化学(株) MARUWA ELECTRONIC & CHEMICAL CO., LTD.

11 内浜化成(株) UCHIHAMA KASEI CORPORATION

12 (株)フレックスキャンパス FLEX CAMPUS CO., LTD.

1 小島プレス工業(株) KOJIMA INDUSTRIES CORPORATION

資本金：45,000 万円

主要製品：エキマニインシュレータ、コンソールボックス、クラスタ、ヒーターコントロールルーバーカウルトップベンチレータ、オーバヘッドコンソール、パネルモジュール

Capital: JPY 450,000,000

Main products: Exhaust manifold insulators, console boxes, clusters, heater control boxes, louver cowl top ventilators, overhead consoles, panel modules



2 ハマプロト(株) HAMAPROTO CO., LTD.

資本金：5,000 万円

主要製品：ハイブリッドカー用の電池関連部品

Capital: JPY 50,000,000

Main products: Battery-related parts for hybrid cars



3 東和ブロー(株) TOUWA BLOW CO., LTD.

資本金：5,000 万円

主要製品：吸気系コネクタ、レゾネータ

Capital: JPY 50,000,000

Main products: Aspiration connectors, resonators



4 テクノハマ(株) TECHNOHAMA CO., LTD.

資本金：5,000 万円

事業内容：プラスチック金型・プレス金型の設計及び製造

Capital: JPY 50,000,000

Line of business: Designing and producing plastic and press molds



5 真和工業(株) SHINWA INDUSTRY CO., LTD.

資本金：4,800 万円

事業内容：自動車部品の仕入・精密部品の製造及び物流管理

Capital: JPY 48,000,000

Main products: Purchasing automotive parts, manufacturing and distributing precision parts



6 プラマック(株) PLAMAC CO., LTD.

資本金：3,000 万円

主要製品：フェンダーライナー、エンジンアンダーカバー、バッテリートレイプロテクター、ドアコンソール

Capital: JPY 30,000,000

Main products: Fender liners, engine undercovers, battery tray protectors, door consoles



7 豊和化成(株) HOWA PLASTICS CO., LTD.

資本金：9,000 万円

主要製品：レジスター、クラスタ、アシストグリップ

Capital: JPY 90,000,000

Main products: Registers, clusters, assist grips



8 昌和合成(株) SHOWA GOSEI CO., LTD.

資本金：5,000 万円

主要製品：ドアグラフ、E A リブ

Capital: JPY 50,000,000

Main products: Door graphs, EA ribs



9 小島産業(株) KOJIMA SANGYO CO., LTD.

資本金：5,000 万円

主要製品：銅板薄板、ステンレス、特殊鋼、小物プレス部品の大抜、合成樹脂材料

Capital: JPY 50,000,000

Main products: Steel thin plates, stainless steel plates, special steels, large punching of small press parts, synthetic resin materials



10 丸和電子化学(株) MARUWA ELECTRONIC & CHEMICAL CO., LTD.

資本金：9,645 万円

主要製品：ヒータコントロール、カーオーディオ、オーバヘッドモジュール及び各種電子部品

Capital: JPY 96,450,000

Main products: Heater controls, car stereos, overhead modules, various electronic parts



11 内浜化成(株) UCHIHAMA KASEI CORPORATION

資本金：4,800 万円

主要製品：シリンダヘッドカバー、オーバーフェンダー、スポイラ、エンジンカバー、サイドマットガード、レクサスラッゲージガーニッシュ

Capital: JPY 48,000,000

Main products: Cylinder head covers, over fenders, spoilers, engine covers, side mat guards, Lexus luggage garnish



12 (株)フレックスキャンパス FLEX CAMPUS CO., LTD.

資本金：1,000 万円

主要製品：クランプ・クリップをメインとした自動組付け品

Capital: JPY 10,000,000

Main products: Automatically assembled parts (clamps, clips, etc.)



13 明和工業(株) MEIWA INDUSTRY CO., LTD.

資本金：5,000 万円

主要製品：灰皿、カップホルダー、コインボックス、オイルキャップ、小物入

Capital: JPY 50,000,000

Main products: Ash trays, cup holders, coin boxes, oil caps, boxes for small goods



14 明光化成工業(株) MEIKO PLASTICS CO., LTD.

資本金：5,000 万円

主要製品：スピーカーグリル、コラムカバー、メーターフード、アシストグリップ、ノブ、レジスター

Capital: JPY 50,000,000

Main products: Speaker grills, column covers, meter hoods, assist grips, knobs, registers



15 上松電子(株) AGEMATSU DENSHI INC.

資本金：5,000 万円

主要製品：短ポールアンテナ、リアヘッドモジュール、プラグタイト、バッテリークランプ、アクセル、ベンチレーション、サスペンションメンバー

Capital: JPY 50,000,000

Main products: Short pole antennas, rear header modules, plug tight, battery clamps, accelerators, ventilation, suspension members



16 東北 KAT(株) TOUHOKU KAT INC.

資本金：10,000 万円

主要製品：コンソールボックス、アシストボックス、ロアアブソーバー、カウルルーバー

Capital: JPY 100,000,000

Main products: Console boxes, assist boxes, low absorbers, cowl louvers



17 協和電機化学(株) KYOWA ELECTRIC & CHEMICAL CO., LTD.

資本金：5,000 万円

主要製品：オーバーフェンダー、ロッカー、コンソール

Capital: JPY 50,000,000

Main products: Over fenders, lockers, consoles



18 九州小島(株) KYUSHU KOJIMA INDUSTRIES CORPORATION

資本金：5,000 万円

主要製品：コンソール、オーナメント製品、オーバヘッドコンソール

Capital: JPY 50,000,000

Main products: Consoles, ornament products, overhead consoles



迅速に製品供給するための海外拠点

Overseas bases, to quickly supply products

大和化成工業は、日系自動車メーカーの世界進出にあわせ、世界各国に拠点を設けています。

Daiwa Kasei Industry has established bases in various countries as Japanese automobile manufacturers have expanded into overseas markets.

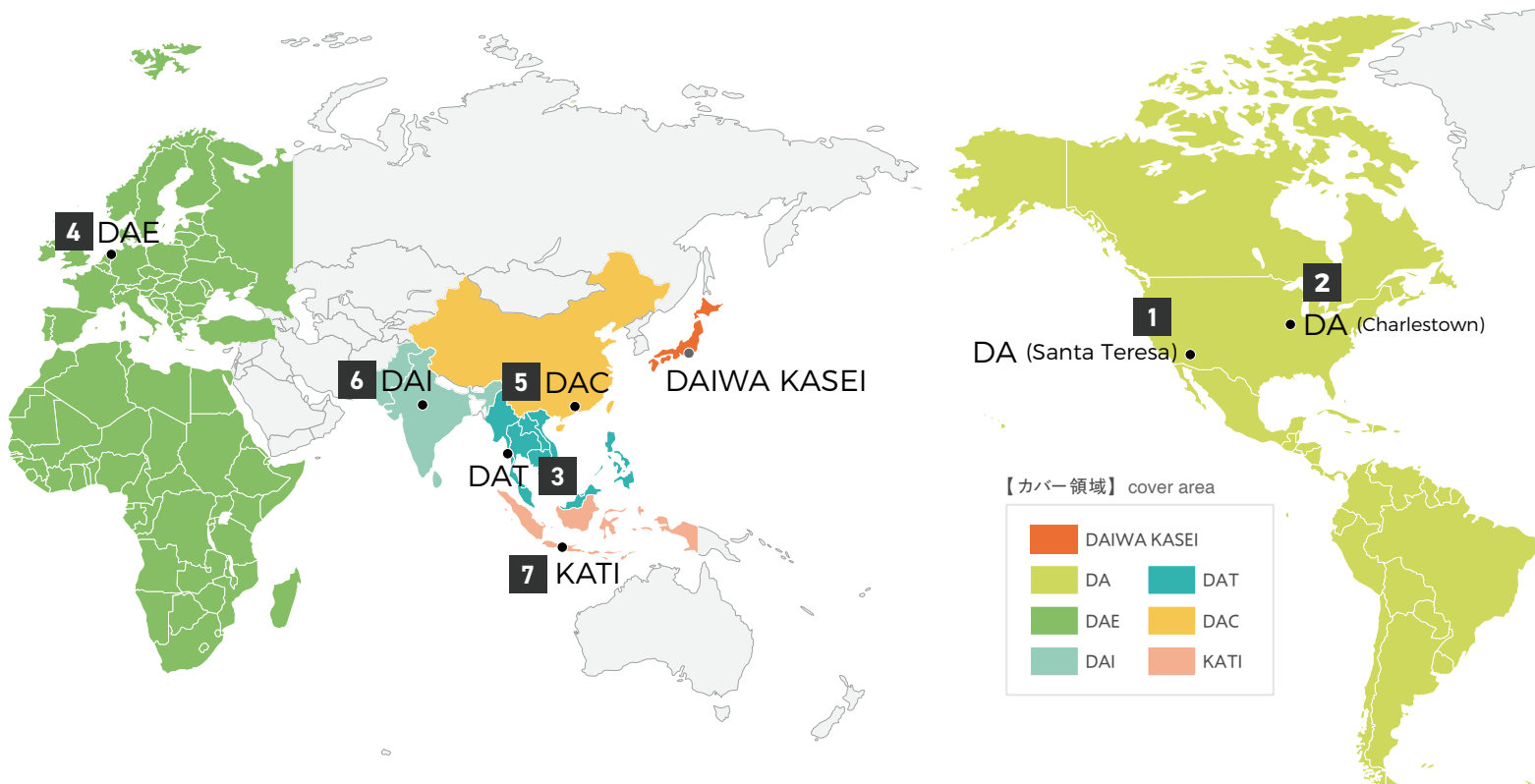

1 2 D.A. Inc. (DA)

1 SANTA TERESA FACTORY

所在地域：アメリカ ニューメキシコ州
 設立：2008年1月
 従業員：60名（出向者1名）
 生産体制：自社工場、OEM生産
 代表番号：+1-575-874-3352

Location: New Mexico, U.S.A.
 Establishment: January 2008
 Employees: 60 (1 from Japan)
 Production: Company-owned factory, OEM
 Main tel: +1-575-874-3352



2 CHARLESTOWN FACTORY

所在地域：アメリカ インディアナ州
 設立：1988年12月
 従業員：40名（出向者1名）
 生産体制：自社工場、OEM生産
 代表番号：+1-812-503-2302

Location: Indiana, U.S.A.
 Establishment: December, 1988
 Employees: 40 (1 from Japan)
 Production: Company-owned factory, OEM
 Main tel: +1-812-503-2302



資本金：600,000 ドル
 Capital: USD 600,000

主要顧客
 Main customers

Toyota Motor Engineering & Manufacturing North America (TEMA)
 Yazaki North America
 Sumitomo Electric Wiring Systems
 Aptiv
 Toyoda Gosei
 Moriroku Technology North America
 Johnson Controls

3 Daiwa Kasei (Thailand) Co.,Ltd. (DAT)

所在地域：タイ アユタヤ
設立：1995年9月 従業員：873名(出向者18名)
生産体制：自社工場、OEM生産
資本金：109.5百万バーツ
代表番号：+66-35-8009-5663
Location: Ayutthaya, Thailand
Establishment: September 1995
Employees: 873 (18 from Japan)
Production: Company-owned factory, OEM
Capital: THB 109.5 million
Main tel: +66-35-8009-5663

主要顧客 Main customers
Toyota Motor Asia Pacific
Engineering & Manufacturing
Thai Arrow Products
Sumitomo Electric Wiring Systems (Thailand)
Denso (Thailand)
Toyoda Gosei (Thailand)
JTEKT Automotive (Thailand)



4 Daiwa Kasei Europe B.V. (DAE)

所在地域：オランダ ロッテルダム
設立：2000年6月 従業員：5名(出向者1名)
業務：欧州の営業/販売窓口
生産体制：OEM生産(フランス、ポーランド)
資本金：277,134.98ユーロ
代表番号：+31-10-282-1270

Location: Rotterdam, Netherlands
Establishment: June 2000
Employees: 5 (1 from Japan)
Business: European sales/marketing base
Production: OEM (France and Poland)
Capital: EUR 277,134.98
Main tel: +31-10-282-1270

主要顧客 Main customers
Yazaki Europe
Sumitomo Electric Wiring Systems (Europe)
FCI Connectors Hungary
W.E.T. Automotive Systems

5 東莞大和化成汽車零配件有限公司(DAC)

所在地域：中国 広東省
設立：2003年5月
従業員：248名(出向者1名)
生産体制：自社工場、OEM生産
資本金：60,000万円
代表番号：+86-769-8342-0708
Location: Guangdong, China
Establishment: May 2003
Employees: 248 (1 from Japan)
Production: Company-owned factory, OEM
Capital: JPY 60,000,000
Main tel: +86-769-8342-0708

主要顧客 Main customers
Guangzhou Toyota Motor
Tianjin Toyota Motor
Guangzhou Intex Auto Parts
Fushan Shunde Yazaki Auto Parts
Yantai Yazaki Automotive Parts
Huizhou Zhurun Wiring Systems
Dalian Harada Industry
Toyoda Gosei (Foshan) Auto Parts
Dongguan Yokowo



6 Daiwa Kasei India Private Limited (DAI)

所在地域：インド ウッタール・プラデーシュ州
グレーターノイダ
設立：2012年8月
従業員：5名(出向者1名)
業務：インドの営業/販売窓口
生産体制：OEM生産(インド)
資本金：100百万ルピー
株主：Daiwa Kasei Europe B.V.、住友商事株式会社
代表番号：+91-120-2397-668

主要顧客 Main customers
Motherson Sumi Systems Limited
Minda Furukawa Electric Private Limited
Nippon Audiotronix Ltd.
Dhoot Transmission Pvt. Ltd.
JAY USHIN LIMITED

Location: Greater Noida, U.P., India
Establishment: August 2012
Employees: 5 (1 from Japan)
Business: Indian sales/marketing base
Production: OEM (India)
Capital: INR 1 million
Share Holder: Daiwa Kasei Europe B.V., Sumitomo Corporation
Main tel: +91-120-2397-668

7 PT. Kojima Auto Technology Indonesia (KATI)

所在地域：インドネシア ブカシ
設立：2013年1月
従業員：16名(出向者4名)
生産体制：OEM生産(インドネシア)
資本金：400,000ドル
代表番号：+62-21-897-2294

主要顧客 Main customers
Toyota Motor Manufacturing Indonesia
Sugity Creatives
Autocomp Systems Indonesia (YZK)
Sumi Indo Wiring Systems (SWS)

Location: Bekasi, Indonesia
Establishment: January 2013
Employees: 16 (4 from Japan)
Production: OEM (Indonesia)
Capital: USD 400,000
Main tel: +62-21-897-2294



自動車づくりを支える製品開発

Developing products to support automobile manufacturing

大和化成工業は、優れた自動車用プラスチック締結部品を供給することで、自動車製造業界にとって欠かせない存在になることを目指しています。

Daiwa Kasei Industry is aiming to be an indispensable company in the automobile industry by supplying high-quality plastic fastening parts.

CLAMPS クランプ

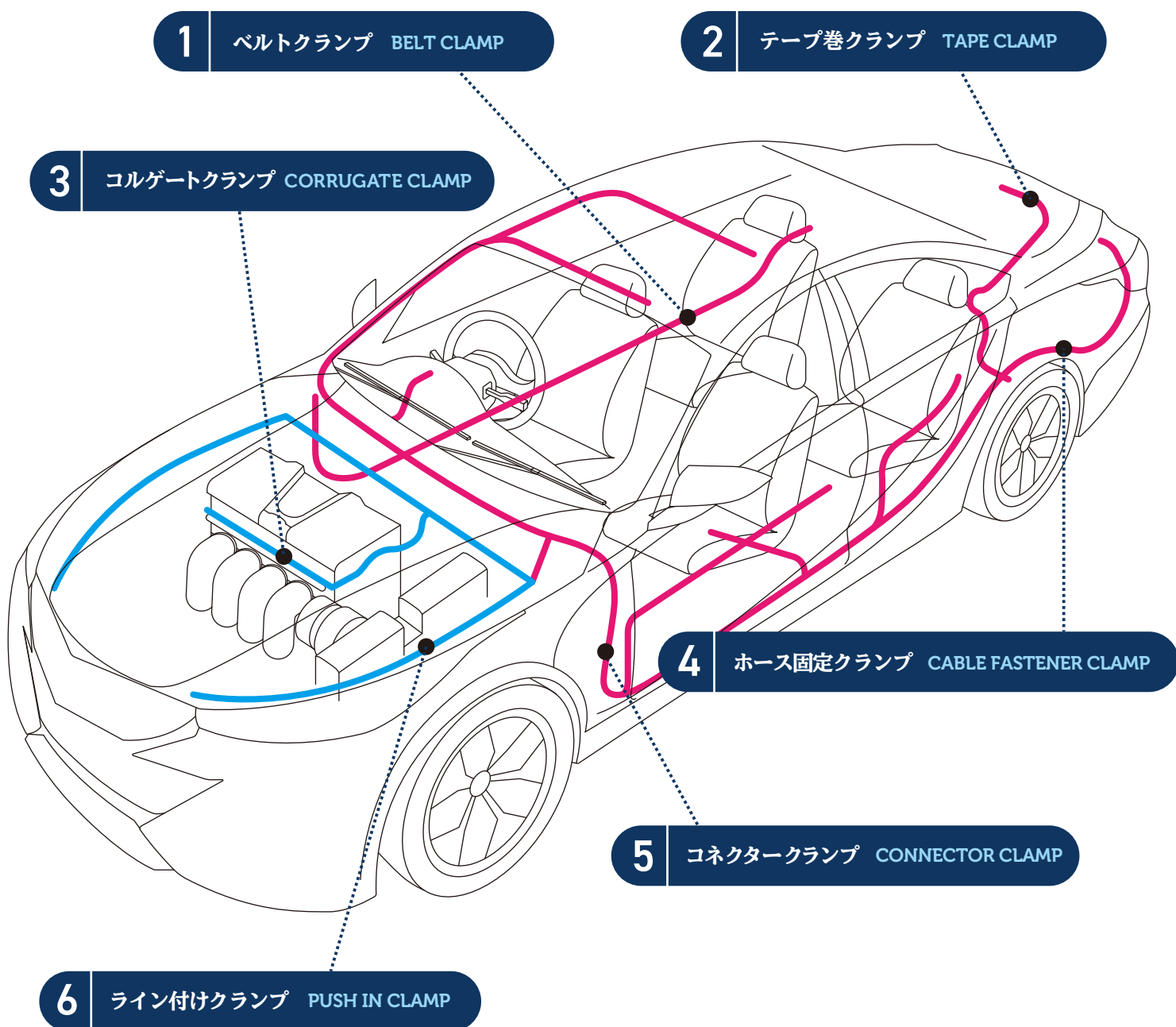

1 ベルトクランプ BELT CLAMP



【用途 / 特徴】 Use/features

ワイヤーハーネスをポイントで固定出来るクランプ
Clamp for fixing a wiring harness at a certain point

2 テープ巻クランプ TAPE CLAMP

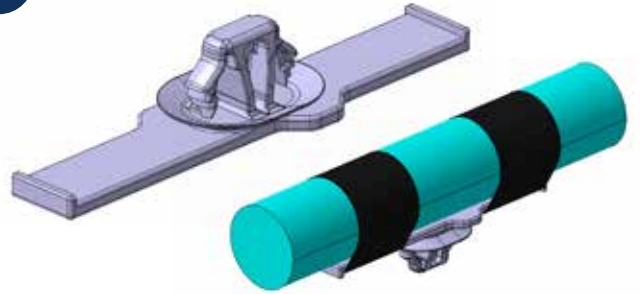

【用途 / 特徴】 Use/features

ワイヤーハーネスの方向規制が最も優れたクランプ
Best clamp for controlling a wiring harness's direction

3 コルゲートクランプ CORRUGATE CLAMP

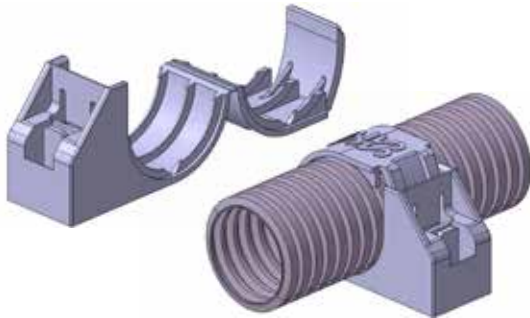

【用途 / 特徴】 Use/features

コルゲートチューブ専用形状で、主にエンジンルーム内など
室外に使用出来るクランプ
Clamp with a dedicated shape for corrugated tubes, that can be used
outside the automobile cabin (engine room, etc.)

4 ホース固定クランプ CABLE FASTENER CLAMP

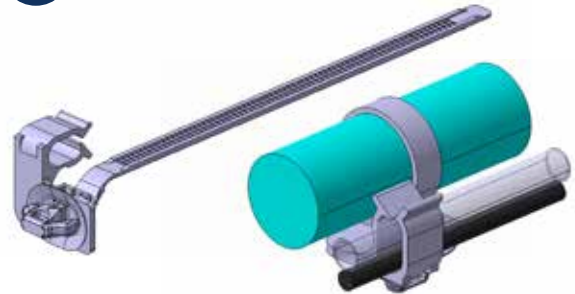

【用途 / 特徴】 Use/features

ケーブル又はホースを固定出来るクランプ(ライン組付け)
Clamp for fixing a cable or hose (or installing it on a line)

5 コネクタークランプ CONNECTOR CLAMP

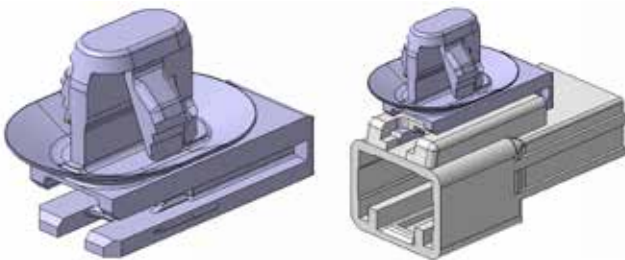

【用途 / 特徴】 Use/features

コネクタを単独、又は複数個固定できるクランプ
Clamp for fixing single or multiple connectors in place

6 ライン付けクランプ PUSH IN CLAMP

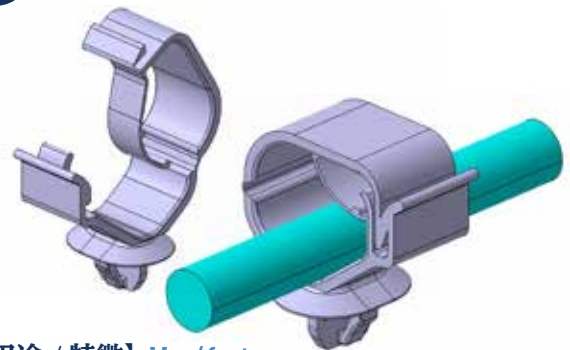

【用途 / 特徴】 Use/features

ワイヤーハーネスやケーブルを同時に固定出来るクランプ
Clamp for fixing wiring harnesses and cables in place at the same time

取付け形状 Mating Shape

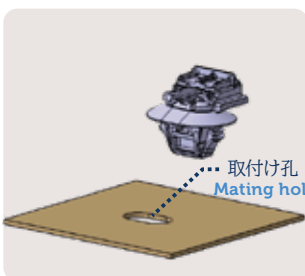

孔 Hole

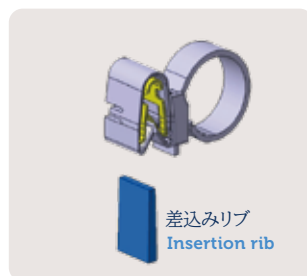

リブ Rib



ボルト Bolt



三角孔ブラケット Hole bracket

CLIPS クリップ

1 トリムクリップ TRIM CLIP

【用途/特徴】 Use/features

ドアトリムなど内・外装部品をボデーに固定するクリップ
Clip for fixing together interior and exterior parts
(e.g. door trims) in the car body

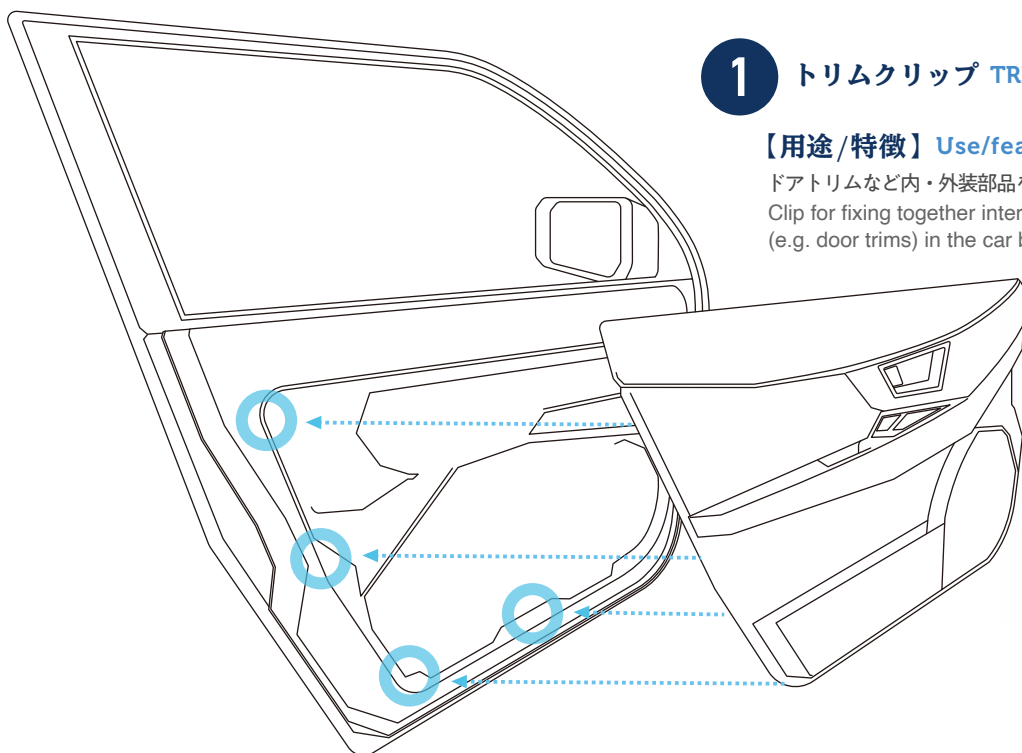

2 閃クリップ WEDGE CLIP

【用途/特徴】 Use/features

アンダースポイラーなどをバンパーに固定するクリップ
Clip for fixing under spoilers, etc. to a bumper

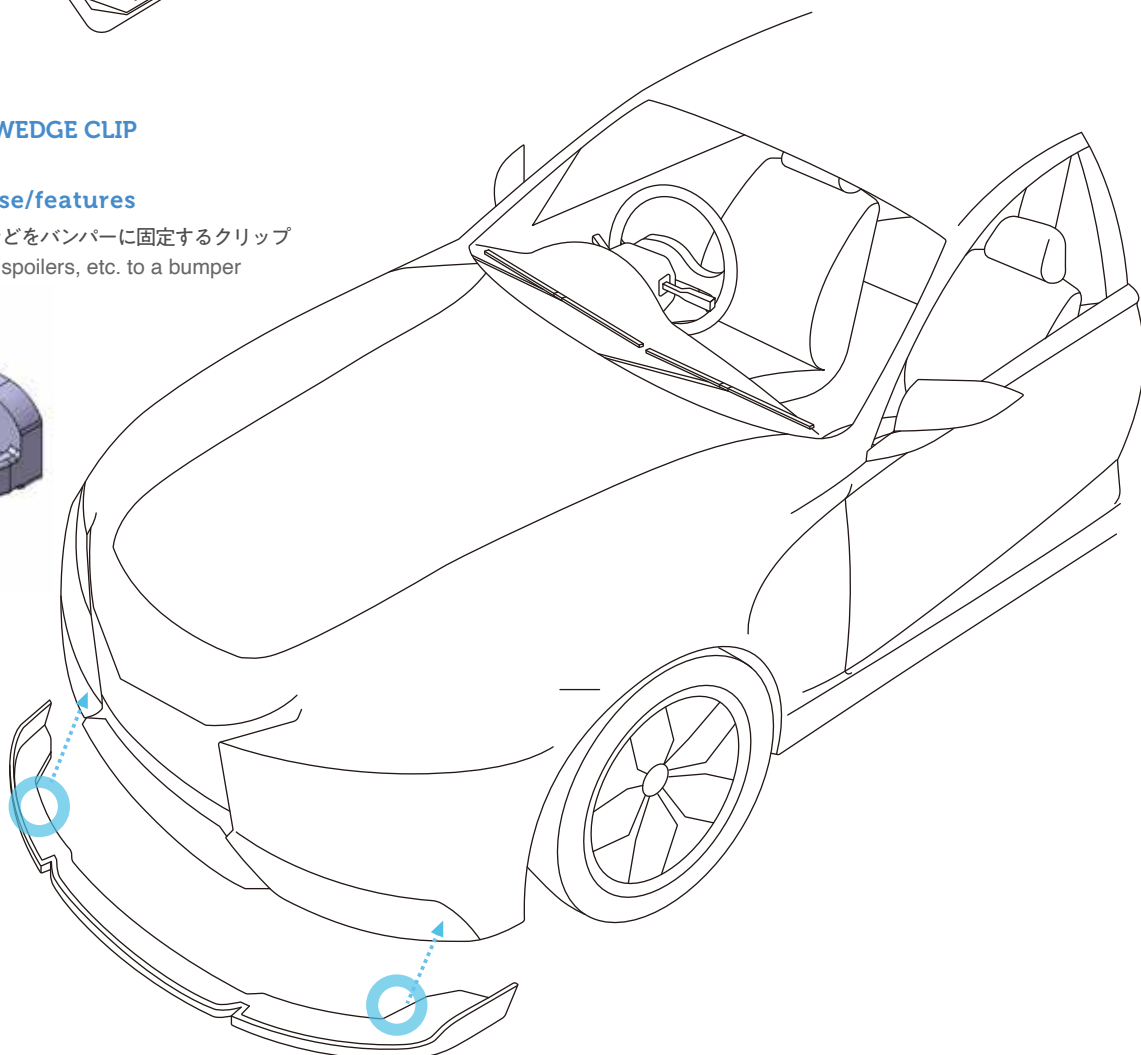
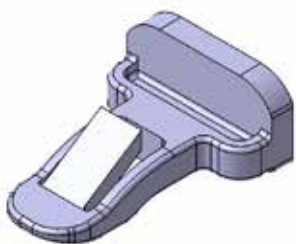

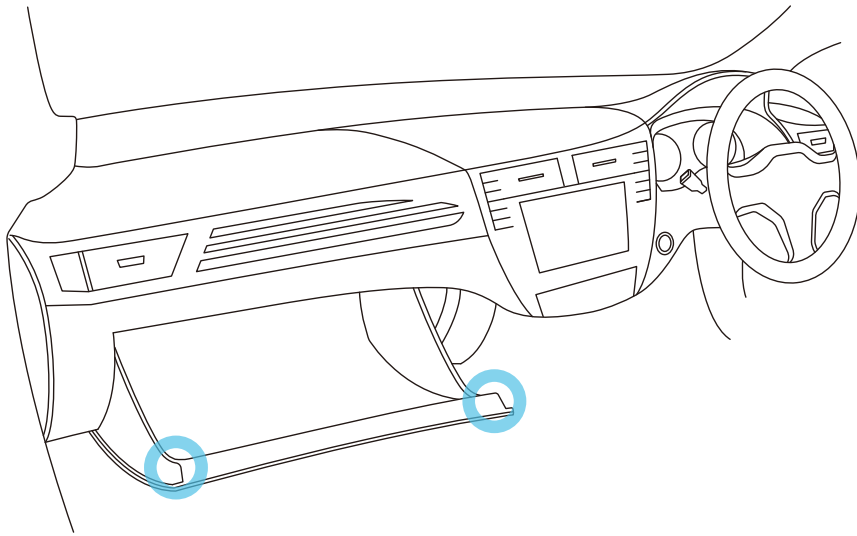

3 クッションクリップ (内装) CUSHION CLIP (INTERIOR)

【用途/特徴】 Use/features

グラブボックス・コンソールなどに
使用するクッション

Cushion used for glove boxes, consoles, etc.



4 クラスタークリップ CLUSTER CLIP

【用途/特徴】 Use/features

センタークラスターなど内装部品をインパネなどに固定するクリップ

Clip for fixing in place interior parts (e.g. center clusters)
for the instrument panel

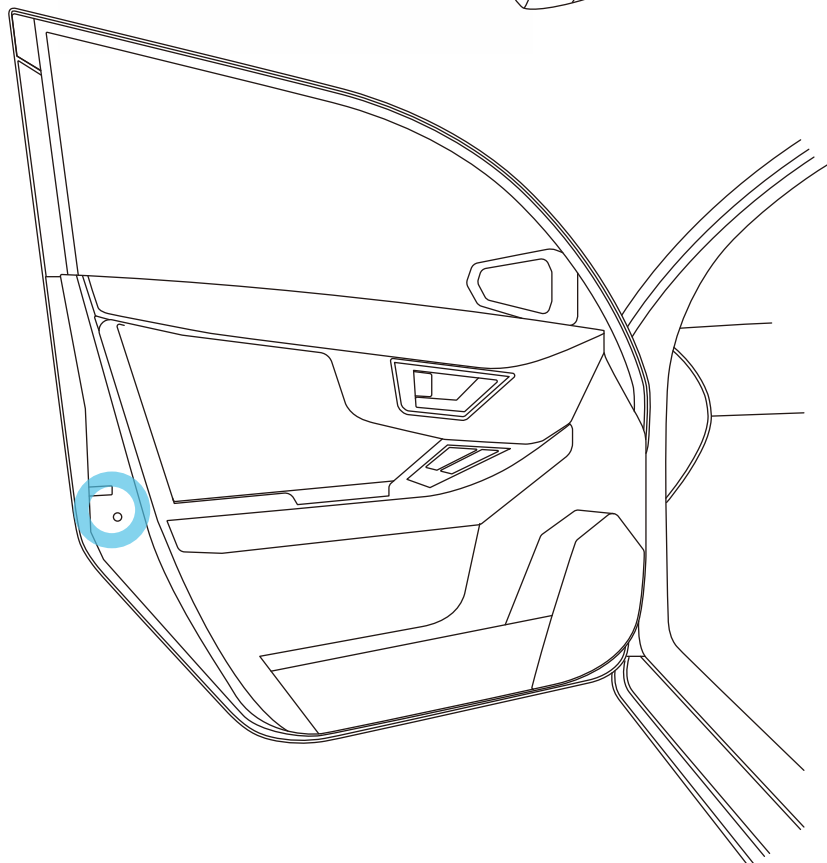
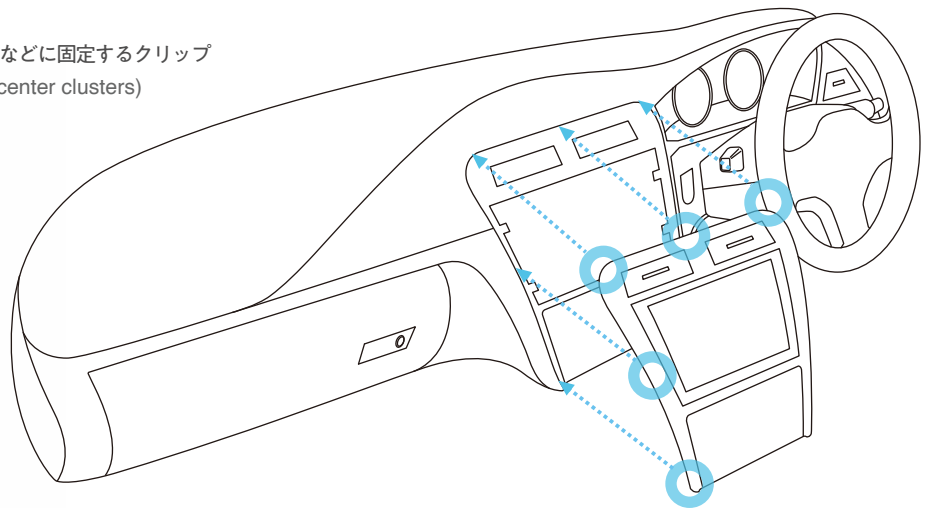
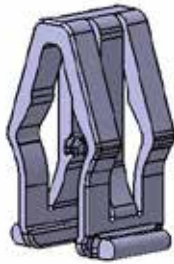

5 クッションクリップ (外装) CUSHION CLIP (EXTERIOR)

【用途/特徴】 Use/features

フロントドア・バックドアなどに使用する
クッション

Cushion used for front and back doors



世界的大企業と築き上げてきた信頼

Trust built with large global companies

大和化成工業が製造する自動車用プラスチック締結部品は、日本の自動車メーカーをはじめ、世界中の自動車メーカーに採用されています。

Plastic fastening parts for automobiles manufactured by Daiwa Kasei Industry are adopted by many automobile manufacturers, not only in Japan but all around the world.

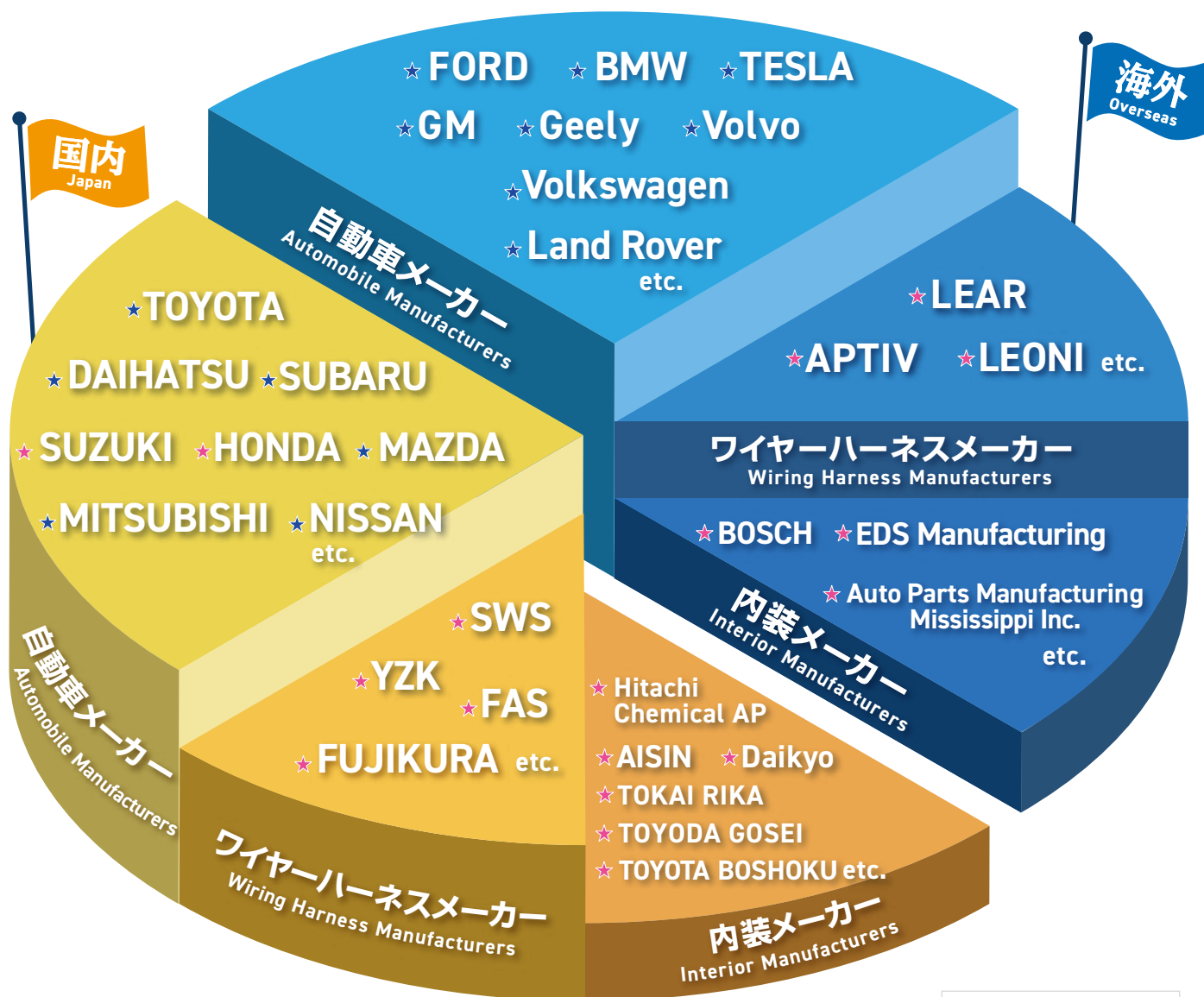

- ★ 顧客(間接)
★ Customers (Indirect)
- ★ 顧客(直接)
★ Customers (Direct)

※国内自動車メーカーとは、直接または間接的に対応しています。

* We supply parts and related services to Japanese automobile manufacturers directly, or through component manufacturers.

主要顧客 Main Customers

自動車メーカー

Automobile Manufacturers

トヨタ自動車株式会社 (小島プレス商流)
ダイハツ工業株式会社 (小島プレス商流)
株式会社 SUBARU (小島プレス商流)
スズキ株式会社
本田技研工業株式会社

Toyota Motor Corporation (Distributed via Kojima Industries)
Daihatsu Motor Co., Ltd. (Distributed via Kojima Industries)
Subaru Corporation (Distributed via Kojima Industries)
Suzuki Motor Corporation
Honda Motor Co., Ltd.

ワイヤーハーネスメーカー

Wiring Harness Manufacturers

矢崎部品株式会社
住友電装株式会社
古河AS株式会社
フジクラ電装株式会社

Yazaki Parts Co., Ltd.
Sumitomo Wiring Systems, Ltd.
Furukawa Automotive Systems Inc.
Fujikura Automotive Asia Ltd.

内装メーカー

Interior Manufacturers

トヨタ紡織株式会社
豊田合成株式会社
ダイキョーニシカワ株式会社

Toyota Boshoku Corporation
Toyoda Gosei Co., Ltd.
Daikyo Nishikawa Corporation

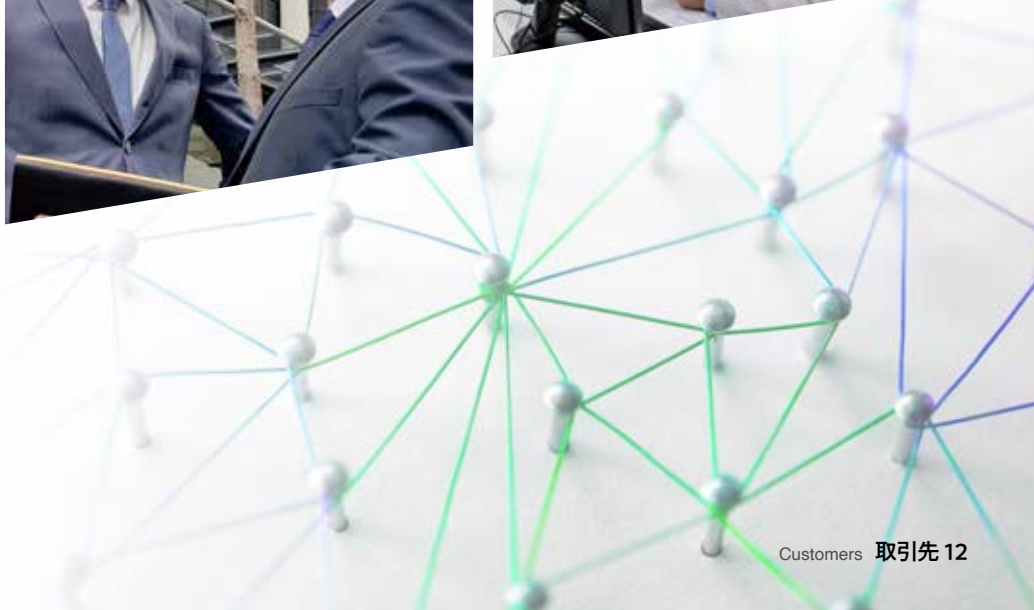

一貫体制の強みを生かしたモノづくり

Manufacturing making full use of the strengths of a one-stop system

開発・設計から、検査、量産まで一貫して自社で実施。

常により良い製品を作るための試行錯誤を繰り返し、競争力ある製品を生み出しています。

From development and design to inspection and mass production, Daiwa Kasei Industry handles every stage of manufacturing in-house. Consequently, we constantly repeat trial and error to create even better, more competitive products.



2 金型設計・製作
Mold design / Production

4 測定試験
Measurement tests



1 開発・設備設計
Development / Equipment design

3 生産準備
Production preparation

5 量産
Mass production



自社独自の設備を開発・改良

Developing and improving our own equipment

大和化成工業では独自の設備開発を積極的に行い、様々な機械の省スペース・省エネルギー・省人 / 無人化を実現。世界市場で戦い抜くために、製品競争力を常に高めています。

Daiwa Kasei Industry actively develops its own equipment, and has created various machines that save on energy, space, and labor and carry out unmanned operations. We are constantly improving our product competitiveness in order to compete in the global market.

省エネルギー化

Saving energy

省スペース化

Saving space

省人・無人化

Saving labor / Unmanned

組付けの自動化で省人化・品質向上を実現

Saving labor and improving quality through automated assembly

欠肉検出装置（リミットスイッチタイプ）の開発

Developing a short shot detector (limit switch type)

欠肉発生部の樹脂充填有無を樹脂圧力で動作するリミットスイッチで、自動検出する。

The limit switch is operated by resin pressure, and automatically detects whether there is enough resin in the short shot section.

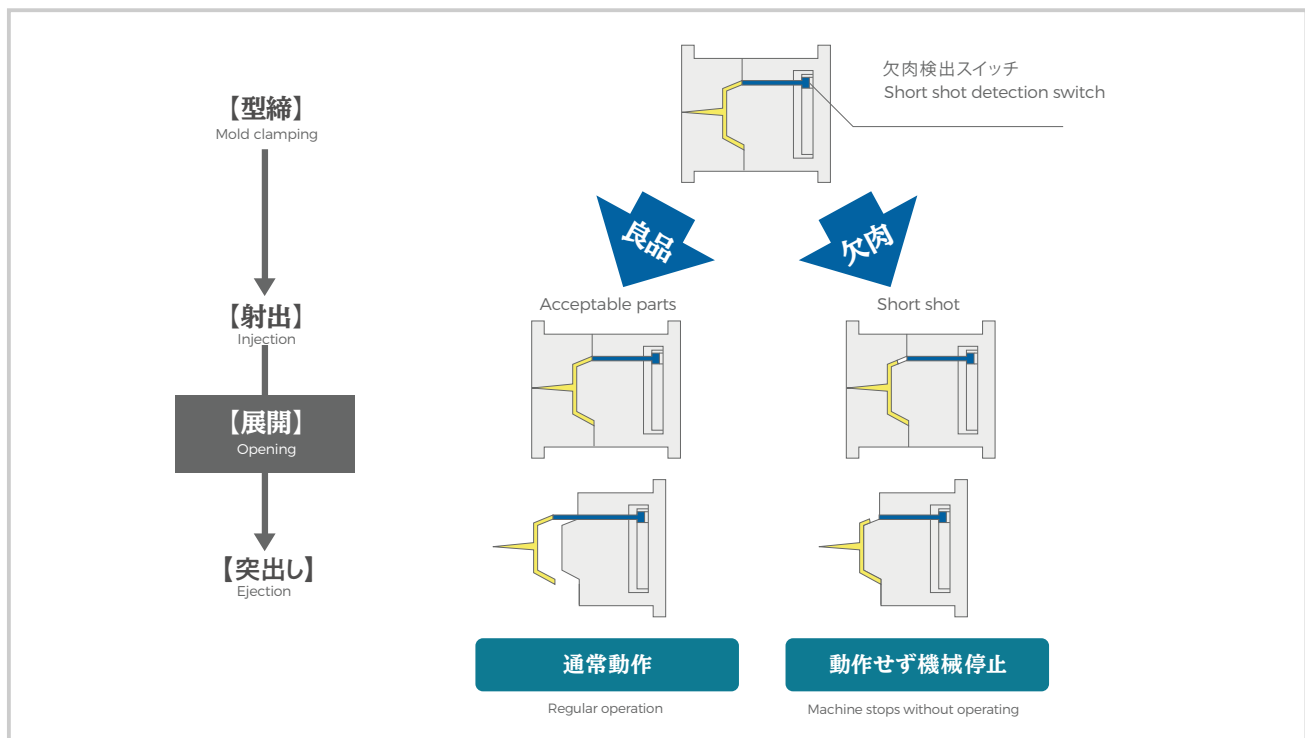

その他の設備開発

Development of other equipment

製品、生産数に応じた機械の使い分けや、製品の包装の仕方に合わせた包装機の開発など、オリジナル設備を開発しています。

We develop our own original equipment, and use different machines depending on the products and production quantities. We also develop different packaging machines to suit various packaging methods.

国際競争に打ち勝つための省人・無人化工場

Labor-saving, unmanned factories, to overcome international competition

2017年8月より稼働した額田工場では、「1袋流しシステム」、「金型クレーンレス段取り」など、一貫した省人・無人化生産を実施しています。

At Nukata Factory, which started operation in August 2017, Daiwa Kasei Industry is implementing consistent labor-saving/unmanned production, such as "Carrying each Single-Bag by Conveyor System" and "Mold changing without using crane."



額田工場内 全景
Panoramic view of Nukata Factory



金型クレーンレス段取り
Mold changing without using crane



1袋流しシステム
Carrying each Single-Bag by Conveyor System

顧客からの、低コスト化、品質向上などの様々なニーズに応えるため、大和化成工業は自社開発設備を取り揃えた工場を新設。世界中の自動車メーカーやワイヤーハーネスメーカーから、あらゆるオーダーを受けることができる体制を整えております。

In order to respond to various needs from customers (such as cost reduction and quality improvement), we have established a new factory with equipment we developed ourselves.

We have established a system so that we can receive any kind of orders from automobile manufacturers and wiring harness manufacturers all over the world.

省人・無人化生産について

Labor-saving/unmanned production at Nukata Factory

1袋流しシステム

Carrying each Single-Bag by Conveyor System

従来は、人が物（製品）を集めていましたが、新しい「1袋流しシステム」の導入で物が人に集まるように改善。回収作業を無人化。

製品の成形から包装、仕分け、出荷荷姿まで自動で実施しております。

Formerly, operators used to collect the goods (products). However, since Daiwa Kasei Industry introduced the new "Carrying each Single-Bag by Conveyor System" to improve things, goods have been gathering where the people are. This has made collecting goods unmanned.

The system automatically molds, wraps, sorts, and packages products for shipment.



① 包装された製品が、設備からコンベアに移動します。

The packaged products move from the equipment to the conveyor.



② コンベアからトレイの中に移動します。

The products move from the conveyor to the tray.



③ トレイが2階コンベアに移動します。

The tray moves to the 2nd-floor conveyor.



④ 各設備から製品が続々と集められます。

Products are collected one by one from each piece of equipment.

金型クレーンレス段取り

Mold changing without using crane

AGV 金型搬送機による金型無人搬送で、クレーンレス段取りを実現。

段取り待ちを0件とすることで、成形機の稼働率向上にも貢献しています。

We have achieved mold changing without using crane thanks to unmanned mold conveyance by AGV mold conveyor. Eliminating waiting for setup changes is also improving the molding machines' operation rates.



① AGV金型搬送機が作動します。

The AGV mold conveyor activates.



② 金型の搬送ゲートに到着します。

The machine arrives at the transfer gate of the mold.



③ 指定の金型が搬送機に乗ります。

The specified mold gets on the carrier.



④ 金型を設備に移動します。

The carrier moves the mold to the equipment.

自動車メーカーに対する提案力

Competitive proposals to automobile manufacturers

大和化成工業は、ワイヤーハーネスメーカーだけでなく、自動車メーカーとの連携を強化し、製品標準化活動など国際競争力に打ち勝つ提案を行っています。

Daiwa Kasei Industry is strengthening partnerships not only with wiring harness manufacturers, but also with automobile manufacturers as well, and proposes ways to overcome international competition, such as product standardization activities.

【自動車メーカーへの提案事例 / Example of proposals made to automobile manufacturers】

大和化成工業は、複数のワイヤーハーネスメーカーと共同し、クランプの開発・製造を行って参りました。ワイヤーハーネスメーカーは複数の自動車メーカーを顧客とされており、そのため、それぞれのワイヤーハーネスメーカーから”自動車メーカーごと、車のモデルごと”にわずかに形状の異なる、類似のクランプの開発・製造を求められました。そのニーズに答えていった結果、クランプは1,200種類にもなりました(1990年時点)。そこで従来からトヨタ自動車と深い繋がりがあった当社は、トヨタ自動車に「クランプの標準化」を提案し、車のモデルごとに新しいクランプを開発するのではなく、あらかじめ用意された”標準クランプ”の中から選定頂けるように改善していきました。これにより、クランプの種類を171種類まで減らすことに成功し、トヨタ自動車へコスト低減とクランプ選定業務効率化をもたらしました。

Daiwa Kasei Industry has collaborated with several wiring harness manufacturers to develop and manufacture clamps. Wiring harness manufacturers have multiple automobile manufacturers as their customers. Consequently, they asked us to develop and manufacture similar clamps with slightly different shapes for different automobile manufacturers and models. Thanks to meeting that need, we had 1,200 kinds of clamps (as of 1990). Having a close relationship with Toyota Motor Corporation, we proposed to them the improvement of "standardizing clamps." As a result, we stopped developing a new clamp for each automobile model, and started getting them to select pre-prepared "standard clamps." This activity enabled us to reduce clamps to 171 kinds, and in turn reduced Toyota's costs and improved their efficiency in selecting clamps.

標準化活動でクランプの種類を大幅削減

Drastic reduction in kinds of clamps through standardization activities

流動品番点数と出荷数量の推移

Transitions in number of active part numbers and shipment quantity

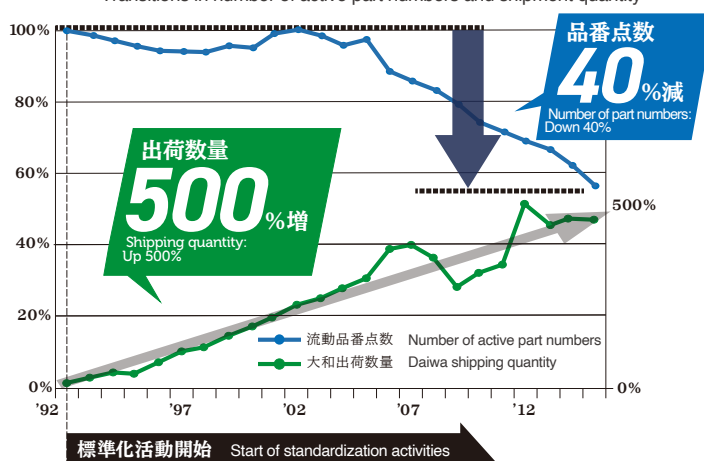

生産品番の集約により生産効率向上

Improving production efficiency by consolidating part numbers

新設品番件数

Number of newly designed parts

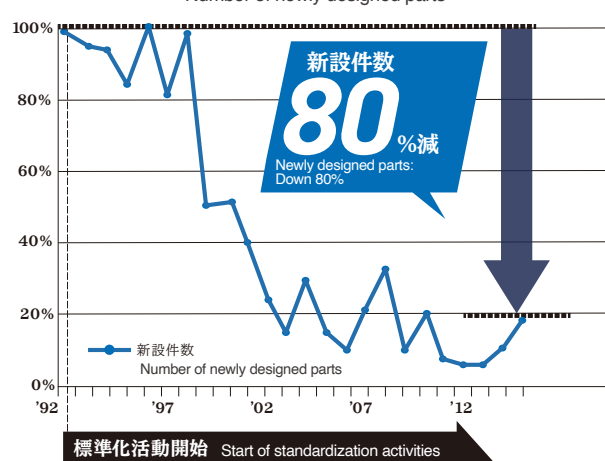

新設投資費用の低減(工数・型費など)

Reducing investment costs for newly designed parts (workload, mold cost, etc.)

1

品番削減

Eliminating part numbers

類似品をまとめ、種類の多い品番に統合

Consolidated similar parts and unified them under popular part numbers

2

新ニーズから形状新設

Creating new shapes from new needs

各方面からニーズを集め形状新設

Consolidated needs from customers and developed new shapes

3

製品設定ルールの確立

Making new rules for product selection

要求仕様の見直し、使い方提案

Reviewed required specifications and proposed ways to use parts

形状統合化 Unifying part shapes

機能性向上 パネル板厚吸収・コルゲート径吸収

Improved functions

Responding to multiple panel thicknesses and corrugate diameters

組付性向上 低挿入アンカー

Improved assembly work

Anchor with low insertion force

危害性向上 ケガのリスク回避

Improved safety

Avoiding injury risks

【標準化活動事例】 Example of standardization activities

アンカー部

旧品
Old part



パネル板厚は固定、板厚ごとに製品を製作
Panel thickness is inflexible, and products must be made for each thickness.

改良

Improvement

機能向上及び統合化

Improving and unifying functions

薄い板厚の場合
Thin panel

厚い板厚の場合
Thick panel

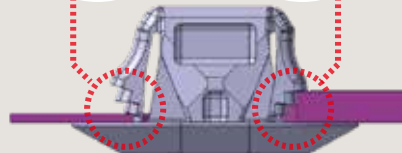
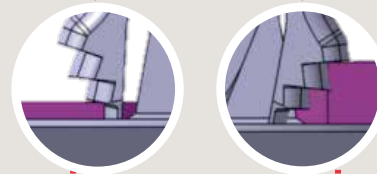

開発品
developed part

7種類 ▶ 1種類に減少
Reduced from 7 kinds to 1

● 組付け作業性の改善

→ 低挿入形状

Improved assembly work

→ Anchor with low insertion force

● 取付板厚の範囲拡大

→ t0.4~2.6

Expanded applicable panel thickness

→ t 0.4 to 2.6

板厚を調整できるように改良し、7種類あった製品を1種類に減少

The number of products was reduced from 7 to 1, by making the panel thickness adjustable

コルゲート部

旧品
Old part



コルゲートサイズは固定、サイズごとに製品を製作
Corrugate size is inflexible, and products must be made for each size.

改良

Improvement

径吸収構造に改良

Improving the shape to respond to multiple diameters

径が細い場合
Thin diameter

径が太い場合
Thick diameter

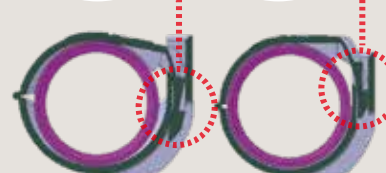
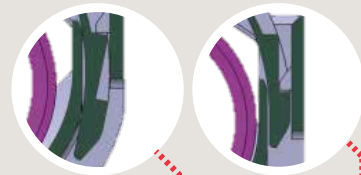

開発品
developed part

10種類 ▶ 5種類に減少
Reduced from 10 kinds to 5



2種類のコルゲートサイズを1製品に改良し、10種類あった製品を5種類に減少

The number of products was reduced from 10 to 5, by enabling 1 product to be used with 2 corrugate sizes

Corrugate

大和化成工業株式会社

DAIWA KASEI INDUSTRY CO., LTD.

本社工場：〒444-0004 愛知県岡崎市保母町字上平地 1 番地
TEL:0564-47-3011 FAX:0564-47-3616

Main Factory: 1 Kamihirachi, Hobo-cho, Okazaki, Aichi, Japan 444-0004
TEL: +81-564-47-3011 FAX: +81-564-47-3616

額田工場：〒444-3616 愛知県岡崎市片寄町字細久後 9-1
TEL:0564-85-0180 FAX:0564-85-0181

Nukata Factory: 9-1 Hosokugo, Katayose-cho, Okazaki, Aichi, Japan 444-3616
TEL: +81-564-85-0180 FAX: +81-564-85-0181

<http://www.daiwa-kasei.co.jp>

*21 年1月改訂版
Revised on January 2021